

Marco ventanilla y conjunto alzacrystal: desmontar

- Abrir la puerta anterior.
- Bajar hasta mitad de recorrido el cristal de la puerta anterior.
- Desconectar todos los consumidores eléctricos.
- Extraer la llave de encendido.



¡ATENCIÓN!

En el armazón de la puerta anterior se encuentra un sensor para el airbag lateral; deben tenerse en cuenta las prescripciones de seguridad para el airbag

→Carrocería, trabajos de montaje interior; Grupo de rep.69.

- Desmontar el revestimiento de la puerta anterior
→Carrocería, trabajos de montaje interior; Grupo de rep.70.
- Desmontar el motor alzacrystal → Capítulo.
- Desenclavar del armazón de la puerta los espárragos - flechas- del mecanismo del alzacristales.

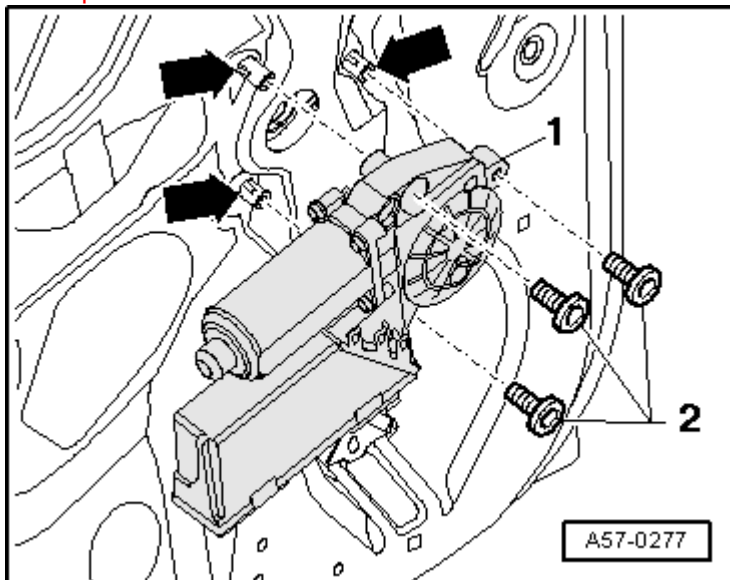

- Desacoplar los conectores - 2- y -3- del altavoz -5-.
- Desenroscar los tornillos -4- y descolgar la pestaña de sujeción del altavoz en la abertura de montaje y retirar el altavoz -5-.

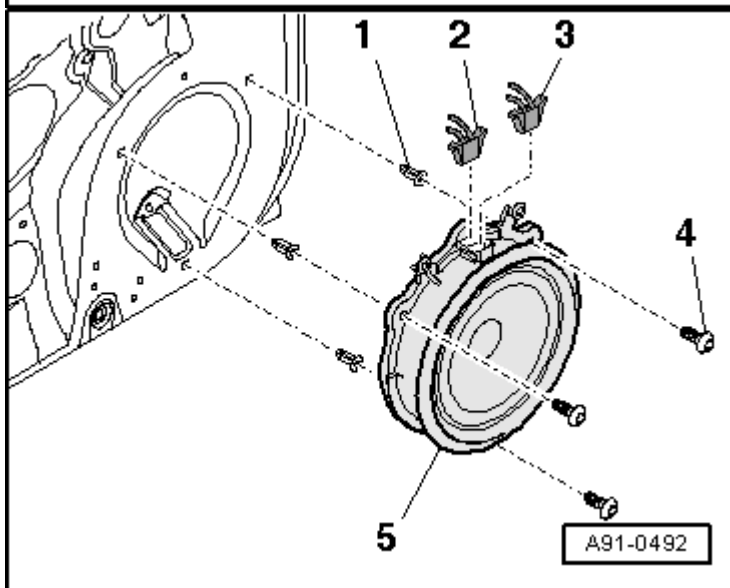

- Desprender la junta puerta exterior -11- del perímetro del marco ventanilla -1-.

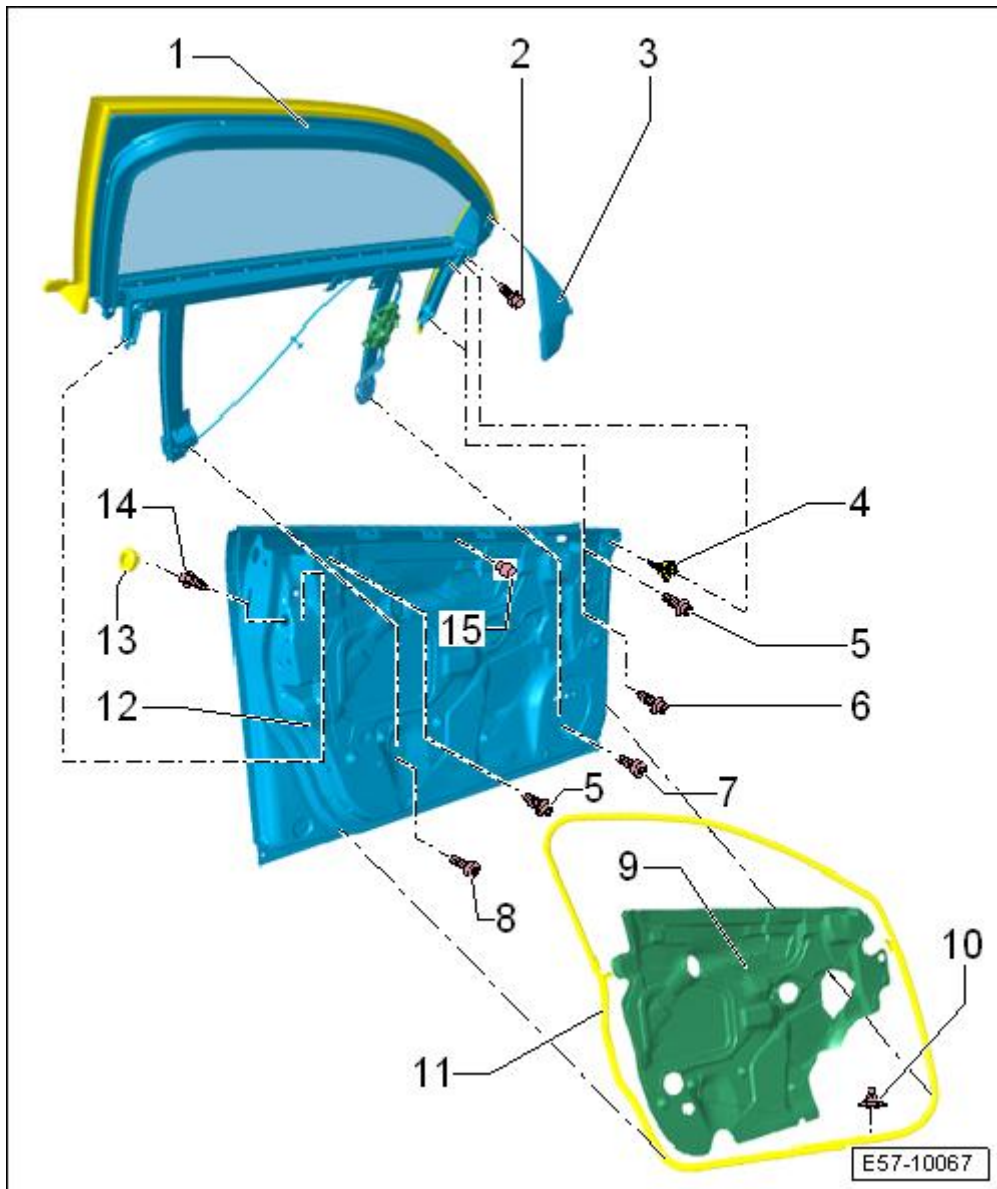

- Apartar hacia un lado el insonorizante de espuma -9- y desenroscar los tornillos -7- y -8-.
- Desmontar la tapa montante A interior -3- con la ayuda de la palanca -U30800-.
- Desenroscar el tornillo -2-.
- Desenroscar el tornillo -6-.
- Desprender la caperuza -13- con la palanca -U30800-.
- Desenroscar el tornillo -14-.
- Desenroscar los tornillos -5-.

- Liberar la guía ventanilla del armazón de la puerta.
- Retirar hacia arriba el marco ventanilla y conjunto alzacrystal.